

改善箇所説明図

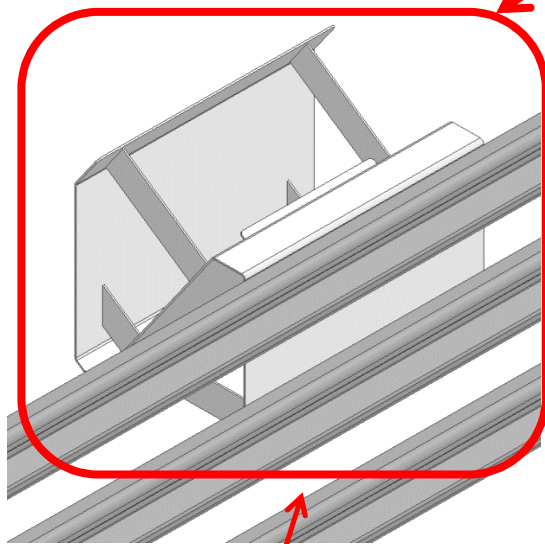

基準不適合発生箇所

輪止め格納部

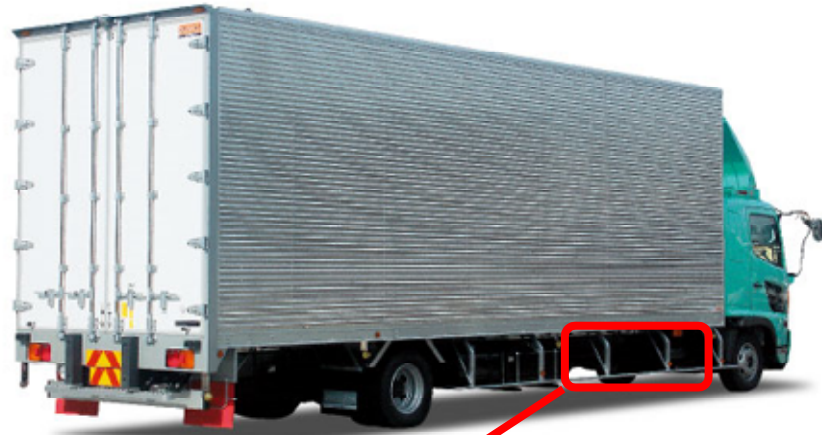
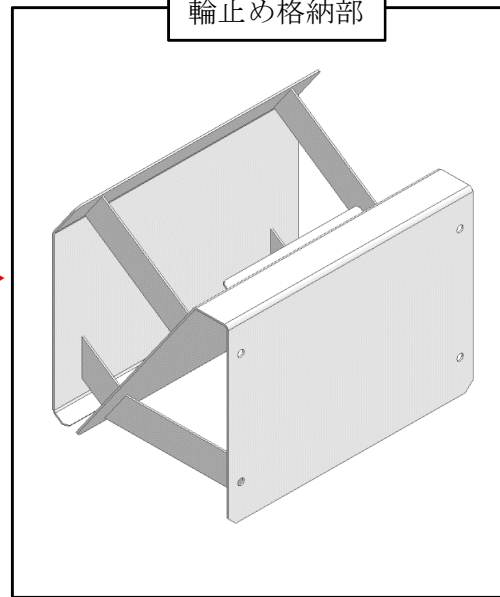

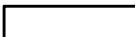
注：  内は交換部品を示す。

バン型車両の輪止め格納部において、製造時の溶接管理が不適切なため、格納ステー溶接部の強度が不足しているものがある。そのため、走行振動等により格納ステーの溶接部が破断し、最悪の場合、格納ステーの部品の一部及び輪止めが脱落するおそれがある。

改善の内容

全車両、輪止め格納部を対策品に交換する。